

NL Bijlage aan de gebruiksaanwijzing**F** Annexe du mode d'emploi**D** Anlage der Gebrauchsanweisung**GB** Annexe to user instructions

- NL** Mantel in wit of zilvergrijs gelakt metaal
F Manteau en métal laqué en blanc ou en gris argenté
D Mantel in gelaktetes weisses oder silberes metal
GB Housing in white or silver metal

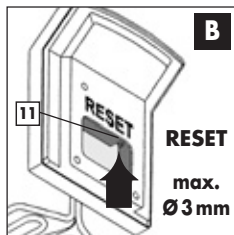
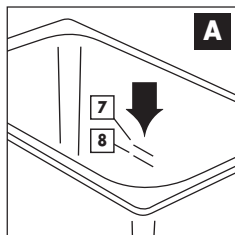
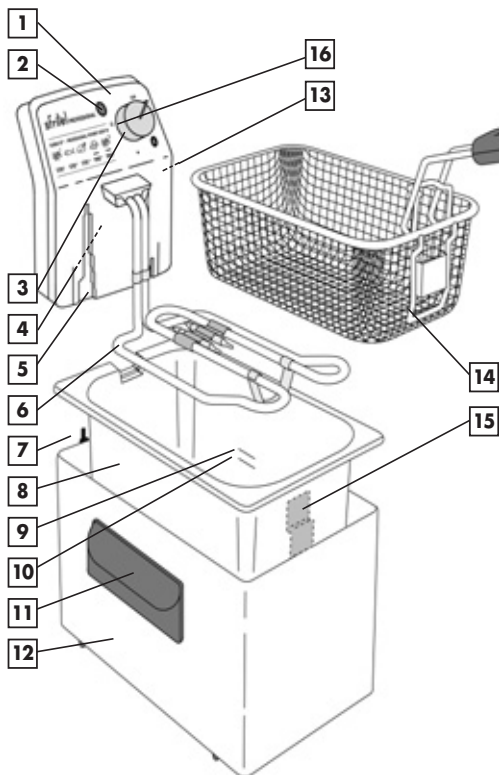

Max. Vol. Olie/Huile/Oil/Oil	Max. Vol. Vet/Graisse/Fett/Fat	Power (Watt)	Amp. (A)
3 l.	2,7 kg	2000	9
3 l.	2,7 kg	2300	10

NL Beschrijving van de friteuse

- 1 Bedieningspaneel
- 2 Controlelampje voor de temperatuur
- 3 Thermostaatknop
- 4 Kabelvak
- 5 Gleuf voor inschuifbeugel
- 6 Verwarmingselement met TURBO SF® System
- 7 Inschuifbeugel
- 8 Kuip in inox 18/10
- 9 Maximumpeil (fig.A)
- 10 Minimumpeil (fig.A)
- 11 "COOL TOUCH" handvat voor mantel
- 12 Mantel
- 13 RESET-knop (rood) (fig. B)
- 14 Frituurkorf met handvat
- 15 Haak voor de frituurkorf
- 16 Smeltstand "□"

Wij behouden ons het recht om technische wijzigingen aan te brengen.

F Description de la friteuse

- 1 Boîtier de commande
- 2 Lampe de contrôle de la température
- 3 Bouton de thermostat réglable
- 4 Compartiment pour le câble
- 5 Rainure pour la glissière
- 6 Élément chauffant avec TURBO SF® System
- 7 Glissière
- 8 Cuve en acier inoxydable 18/10
- 9 Niveau Maximum (fig.A)
- 10 Niveau Minimum (fig.A)
- 11 Poignée "COOL TOUCH" pour manteau
- 12 Manteau
- 13 Bouton RESET (rouge) (fig. B)
- 14 Panier à frire avec poignée
- 15 Crochet pour le panier à frire
- 16 Position de fusion "□"

Nous nous réservons le droit de faire des changements techniques.

D Beschreibung der Friteuse

- 1 Bedienungskonsole
- 2 Kontrollampe für Heizung
- 3 Thermostatschalter
- 4 Kabelfach
- 5 Führungsschlitz
- 6 Heizelement mit TURBO SF® System
- 7 Führung
- 8 Öl Topf aus Edelstahl 18/10
- 9 Maximum Mengemarkierung (fig.A)
- 10 Minimum Mengemarkierung (fig.A)
- 11 "COOL TOUCH" Handgriffe des Gehäuses
- 12 Metallgehäuse
- 13 RESET-Schalter (rot) (fig. B)
- 14 Frittierkorb mit Griff
- 15 Haken für Frittierkorb
- 16 Schmelzeinstellung für festes Fett "□"

Wir behalten uns das Recht vor, technische Änderungen durch zu führen.

GB Description of the Appliance

- 1 Control box
- 2 Control lamp for the temperature
- 3 Thermostatic knob
- 4 Cord storage
- 5 Slide groove for control unit
- 6 Heating element with TURBO SF®
- 7 Control unit
- 8 Stainless steel 18/10 oil reservoir
- 9 Maximum oil level (fig.A)
- 10 Minimum oil level (fig.A)
- 11 "COOL TOUCH" handles for housing
- 12 Housing
- 13 RESET-button (red) (fig. B)
- 14 Basket with handle
- 15 Suspension hook for the frying basket
- 16 Melting temperature for frying fat "□"

We reserve the right to execute technical modifications

NL Garantiebepalingen

De garantie loopt vanaf de aankoopdatum.

Duur van de garantie : zie verpakking.

Bepalingen van de garantie :

- De waarborg dekt herstellingen en/of het gratis vervangen van onderdelen die door onze technische diensten als defect beschouwd worden en waarbij het defect te wijten is aan materiaal-, constructie- of fabricagefouten.
- De waarborg is enkel geldig voor de eerste gebruiker.
- De verzendingskosten zijn steeds ten laste van de koper, zowel het opsturen als het afhalen.
- **De garantie wordt enkel en alleen toegekend na voorlegging van uw aankoopfactuur.**

De garantie vervalt automatisch in de volgende gevallen :

- Bij verkeerde aansluiting, vb. te hoge elektrische spanning.
- Bij verkeerd, oneigenlijk, abnormaal of professioneel gebruik.
- Bij onvoldoende of verkeerd onderhoud.
- Bij herstelling of wijziging door niet gemachtigde derden.
- Bij verwijderen en/of veranderen van de identificatienummers.
- Bij niet naleven van de instructies vermeld in de gebruiksaanwijzing

D Garantiebedingungen

Die Garantie beginnt mit dem Ankaufstag.

Dauer der Garantie : siehe Verpackung.

Umfang der Garantie :

- Die Garantie deckt kostenfreie Reparatur und/oder Ersatz aller Teile, die von unserer technischen Abteilung als Konstruktions-, Material- und Fabrikationsfehler anerkannt werden.
- Die Garantie gilt nur für den Erstkäufer.
- Die Portokosten für den Hin- und Rückversand gehen zu Lasten des Käufers.
- **Die Garantie gilt nur nach Vorlage der Ankaufsrechnung.**

Die Garantie entfällt automatisch bei :

- Einem nicht korrekten Anschluß, z.B. übermäßig starke Netzspannungsschwankungen.
- Professioneller Nutzung, nicht normaler oder zweckwidriger Nutzung oder Behandlung.
- Fehlende oder mißbräuchliche Pflege.
- Geräte, die von Personen, welche von uns als Hersteller nicht autorisiert sind, geändert oder repariert wurden.
- Geräte, deren Kennnummern beseitigt oder geändert wurden.
- Bei nicht-Befolgung der Instruktionen erwähnt in der Gebrauchsanweisung.

F Conditions de garantie

La garantie prend cours à la date d'achat.

Durée de la garantie : voir emballage.

Effets de garantie :

- La garantie couvre la réparation et/ou le remplacement gratuit des pièces reconnues défectueuses par nos services techniques au cas où le défaut est imputable aux vices de construction, de fabrication ou de matériel.
- La garantie n'est valable que pour l'utilisateur initial.
- Les frais de port sont, tant à l'aller qu'au retour, à charge de l'acheteur.
- **La garantie n'est applicable que sur présentation de votre facture d'achat.**

Les cas suivants font échoir automatiquement la garantie :

- Un raccordement incorrect, p.e. d'une tension électrique excessive.
- Utilisation professionnelle ou manipulations anormales ou abusives.
- Entretien insuffisant ou incorrect.
- Toute réparation au modification par des personnes non mandatées par nous en tant que fabricant.
- Appareils dont les numéros d'identification ont été effacés ou altérés.
- Le non-respect des instructions repris dans le mode d'emploi.

GB Guarantee conditions

Your guarantee starts on the day of purchase.

Duration if the guarantee : see packaging.

Determination of the guarantee :

- The guarantee covers every repair and/or replacement free of charge of the parts recognized defective by our technical department and if the damage is due to faulty manufacture, construction or material.
- The guarantee is only valid for the original user.
- Carriage, both ways, is for the purchaser's account.
- **The guarantee is only granted after presentation of your purchase invoice.**

The guarantee expires in the following cases :

- Incorrect connection, e.g. electric voltages.
- Professional use, abnormal use or misuse handling.
- Lack of care or cleaning.
- Modifications or repairs made to the appliance by persons not authorized by us as manufacturer.
- When reference numbers altered or removed.
- When not respecting the instructions mentioned in the instructions for use.

NL Bijlage aan de gebruiksaanwijzing**F** Annexe du mode d'emploi**D** Anlage der Gebrauchsanweisung**GB** Annexe to user instructions

- NL** Mantel in wit of zilvergrijs gelakt metaal
F Manteau en métal laqué en blanc ou en gris argenté
D Mantel in gelaktetes weisses oder silberes metal
GB Housing in white or silver metal

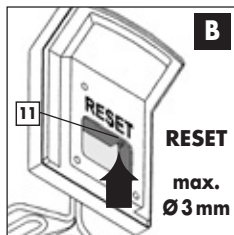
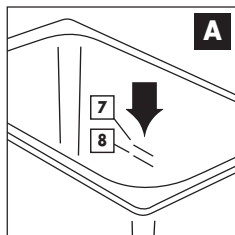
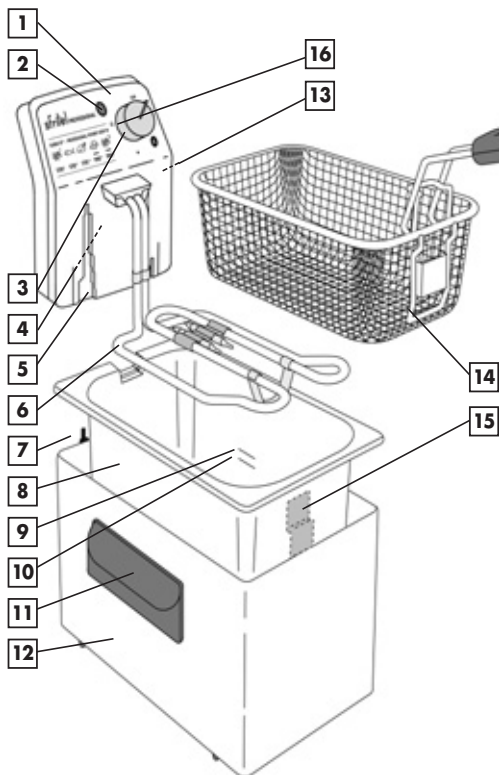

Max. Vol. Olie/Huile/Oil/Oil	Max. Vol. Vet/Graisse/Fett/Fat	Power (Watt)	Amp. (A)
3 l.	2,7 kg	2000	9
3 l.	2,7 kg	2300	10

NL Beschrijving van de friteuse

- 1 Bedieningspaneel
- 2 Controlelampje voor de temperatuur
- 3 Thermostaatknop
- 4 Kabelvak
- 5 Gleuf voor inschuifbeugel
- 6 Verwarmingselement met TURBO SF® System
- 7 Inschuifbeugel
- 8 Kuip in inox 18/10
- 9 Maximumpeil (fig.A)
- 10 Minimumpeil (fig.A)
- 11 "COOL TOUCH" handvat voor mantel
- 12 Mantel
- 13 RESET-knop (rood) (fig. B)
- 14 Frituurkorf met handvat
- 15 Haak voor de frituurkorf
- 16 Smeltstand "□"

Wij behouden ons het recht om technische wijzigingen aan te brengen.

F Description de la friteuse

- 1 Boîtier de commande
- 2 Lampe de contrôle de la température
- 3 Bouton de thermostat réglable
- 4 Compartiment pour le câble
- 5 Rainure pour la glissière
- 6 Élément chauffant avec TURBO SF® System
- 7 Glissière
- 8 Cuve en acier inoxydable 18/10
- 9 Niveau Maximum (fig.A)
- 10 Niveau Minimum (fig.A)
- 11 Poignée "COOL TOUCH" pour manteau
- 12 Manteau
- 13 Bouton RESET (rouge) (fig. B)
- 14 Panier à frire avec poignée
- 15 Crochet pour le panier à frire
- 16 Position de fusion "□"

Nous nous réservons le droit de faire des changements techniques.

D Beschreibung der Friteuse

- 1 Bedienungskontrolle
- 2 Kontrolllampe für Heizung
- 3 Thermostatschalter
- 4 Kabelfach
- 5 Führungsschlitz
- 6 Heizelement mit TURBO SF® System
- 7 Führung
- 8 Öl Topf aus Edelstahl 18/10
- 9 Maximum Mengemarkierung (fig.A)
- 10 Minimum Mengemarkierung (fig.A)
- 11 "COOL TOUCH" Handgriffe des Gehäuses
- 12 Metallgehäuse
- 13 RESET-Schalter (rot) (fig. B)
- 14 Frittierkorb mit Griff
- 15 Haken für Frittierkorb
- 16 Schmelzeinstellung für festes Fett "□"

Wir behalten uns das Recht vor, technische Änderungen durch zu führen.

GB Description of the Appliance

- 1 Control box
- 2 Control lamp for the temperature
- 3 Thermostatic knob
- 4 Cord storage
- 5 Slide groove for control unit
- 6 Heating element with TURBO SF®
- 7 Control unit
- 8 Stainless steel 18/10 oil reservoir
- 9 Maximum oil level (fig.A)
- 10 Minimum oil level (fig.A)
- 11 "COOL TOUCH" handles for housing
- 12 Housing
- 13 RESET-button (red) (fig. B)
- 14 Basket with handle
- 15 Suspension hook for the frying basket
- 16 Melting temperature for frying fat "□"

We reserve the right to execute technical modifications

NL Garantiebepalingen

De garantie loopt vanaf de aankoopdatum.

Duur van de garantie : zie verpakking.

Bepalingen van de garantie :

- De waarborg dekt herstellingen en/of het gratis vervangen van onderdelen die door onze technische diensten als defect beschouwd worden en waarbij het defect te wijten is aan materiaal-, constructie- of fabricagefouten.
- De waarborg is enkel geldig voor de eerste gebruiker.
- De verzendingskosten zijn steeds ten laste van de koper, zowel het opsturen als het afhalen.
- **De garantie wordt enkel en alleen toegekend na voorlegging van uw aankoopfactuur.**

De garantie vervalt automatisch in de volgende gevallen :

- Bij verkeerde aansluiting, vb. te hoge elektrische spanning.
- Bij verkeerd, oneigenlijk, abnormaal of professioneel gebruik.
- Bij onvoldoende of verkeerd onderhoud.
- Bij herstelling of wijziging door niet gemachtigde derden.
- Bij verwijderen en/of veranderen van de identificatienummers.
- Bij niet naleven van de instructies vermeld in de gebruiksaanwijzing

D Garantiebedingungen

Die Garantie beginnt mit dem Ankaufstag.

Dauer der Garantie : siehe Verpackung.

Umfang der Garantie :

- Die Garantie deckt kostenfreie Reparatur und/oder Ersatz aller Teile, die von unserer technischen Abteilung als Konstruktions-, Material- und Fabrikationsfehler anerkannt werden.
- Die Garantie gilt nur für den Erstkäufer.
- Die Portokosten für den Hin- und Rückversand gehen zu Lasten des Käufers.
- **Die Garantie gilt nur nach Vorlage der Ankaufsrechnung.**

Die Garantie entfällt automatisch bei :

- Einem nicht korrekten Anschluß, z.B. übermäßig starke Netzspannungsschwankungen.
- Professioneller Nutzung, nicht normaler oder zweckwidriger Nutzung oder Behandlung.
- Fehlende oder mißbräuchliche Pflege.
- Geräte, die von Personen, welche von uns als Hersteller nicht autorisiert sind, geändert oder repariert wurden.
- Geräte, deren Kennnummern beseitigt oder geändert wurden.
- Bei nicht-Befolgung der Instruktionen erwähnt in der Gebrauchsanweisung.

F Conditions de garantie

La garantie prend cours à la date d'achat.

Durée de la garantie : voir emballage.

Effets de garantie :

- La garantie couvre la réparation et/ou le remplacement gratuit des pièces reconnues défectueuses par nos services techniques au cas où le défaut est imputable aux vices de construction, de fabrication ou de matériel.
- La garantie n'est valable que pour l'utilisateur initial.
- Les frais de port sont, tant à l'aller qu'au retour, à charge de l'acheteur.
- **La garantie n'est applicable que sur présentation de votre facture d'achat.**

Les cas suivants font échoir automatiquement la garantie :

- Un raccordement incorrect, p.e. d'une tension électrique excessive.
- Utilisation professionnelle ou manipulations anormales ou abusives.
- Entretien insuffisant ou incorrect.
- Toute réparation au modification par des personnes non mandatées par nous en tant que fabricant.
- Appareils dont les numéros d'identification ont été effacés ou altérés.
- Le non-respect des instructions repris dans le mode d'emploi.

GB Guarantee conditions

Your guarantee starts on the day of purchase.

Duration if the guarantee : see packaging.

Determination of the guarantee :

- The guarantee covers every repair and/or replacement free of charge of the parts recognized defective by our technical department and if the damage is due to faulty manufacture, construction or material.
- The guarantee is only valid for the original user.
- Carriage, both ways, is for the purchaser's account.
- **The guarantee is only granted after presentation of your purchase invoice.**

The guarantee expires in the following cases :

- Incorrect connection, e.g. electric voltages.
- Professional use, abnormal use or misuse handling.
- Lack of care or cleaning.
- Modifications or repairs made to the appliance by persons not authorized by us as manufacturer.
- When reference numbers altered or removed.
- When not respecting the instructions mentioned in the instructions for use.