



**Blender  
BL 1077**



Proficiat, u kocht zonet de fantastische blender, een hoogwaardig en betrouwbaar product uit ons FRITEL Quality gamma.

Lees en bewaar de gebruiksaanwijzing zorgvuldig vooraleer u deze blender in gebruik neemt!

\*\*\*\*

Félicitations, vous venez d'acheter le Blender fantastique, un produit haut de gamme et fiable de notre assortiment FRITEL Quality.

Lisez attentivement le mode d'emploi avant d'utiliser le Blender et conservez-le soigneusement!

\*\*\*\*

Congratulations, you have just bought the fantastic blender, a reliable and high-quality product from our FRITEL Quality range.

Read this instruction manual before you put the blender into use and save it well.

\*\*\*\*

Wir gratulieren Ihnen zum Kauf dieses phantastischen Blender, ein zuverlässiges und qualitativ hochwertiges Produkt aus dem FRITEL Quality-Sortiment.

Lesen Sie diese Gebrauchsanweisung aufmerksam und bewahren Sie diese Gebrauchsanweisung gut auf!

### **PRODUCTOMSCHRIJVING**

- A. Navuldop/Maatbeker (50 ml)
- B. Afsluitdeksel met rubberen afsluiting
- C. Glazen kan 1,8L – hittebestendig
- D. Dichting
- E. Inox messenmechanisme
- F. Mesbevestiging
- G. Bedieningspaneel
- H. Motorblok

De fabrikant behoudt zich het recht voor om ten allen tijde technische en andere wijzigingen aan te brengen.

### **DESCRIPTION DU PRODUIT**

- A. Bouchon de remplissage/verre gradué (50ml)
- B. Couvercle de fermeture avec joint en caoutchouc
- C. Récipient en verre 1,8L - résistante à la chaleur
- D. Joint d'étanchéité
- E. Système de lames en inox
- F. Anneau de fixation
- G. Panneau de commande
- H. Block moteur

Le fabricant se réserve à tout temps le droit d'apporter des modifications de type technique ou autre.

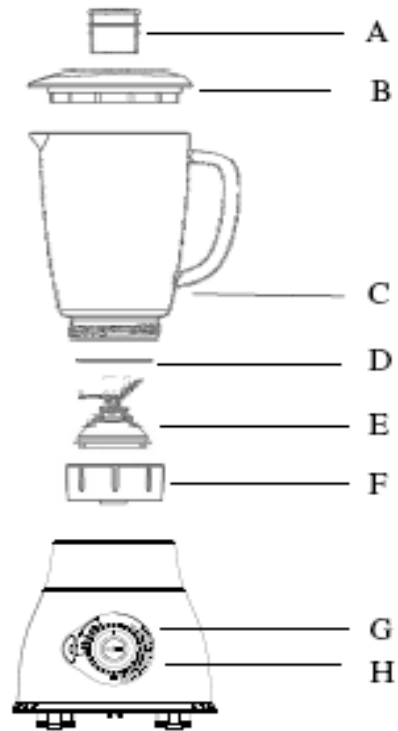

### **PRODUCT DESCRIPTION**

- A. Refill top/Measuring cup (50 ml)
- B. Cap with rubber
- C. Glass jar (1,8L)- heat resistant
- D. Sealing gasket
- E. Mechanisme of stainless steel knives
- F. Fixation ring
- G. Control panel
- H. Motor Block

The manufacturer maintains the right to introduce Technical or other changes at any time.

### **PRODUKTBESCHREIBUNG**

- A. Nachfülltopf/Messbecher (50 ml)
- B. Abschlussdeckel mit Gummiring
- C. Glasbehälter 1,8L - hitzebeständig
- D. Dichtung
- E. Edelstahl Messer
- F. Messerbefestigung
- G. Bedienteil
- H. Motorblock

Der Hersteller behält sich das Recht vor, am gerät technische oder andere Änderungen vorzunehmen.

NL Dit apparaat voldoet aan alle Europese veiligheidsvoorschriften en beschikt over het CE label en is alleen geschikt voor huishoudelijk gebruik.

FR Cet appareil satisfait à toutes les normes de sécurité européennes et dispose du label CE. Il est uniquement conçu pour usage domestique.

GB This appliance meets all the European safety prescriptions, carries the CE label and is only suited for domestic use.

D Dieser Gerät entspricht allen Europäischen Sicherheitsvorschriften, verfügt über das CE-label und ist ausschliesslich für den Einsatz in Haushalt geeignet.

## I. VEILIGHEIDSVOORSCHRIFTEN

- De blender alleen gebruiken met 230 Volt wisselstroom
- Voor uw veiligheid zal de blender enkel werken indien deze correct gemonteerd werd.
- Het apparaat **STEEDS** op een hittebestendige, droge en stabiele ondergrond plaatsen, zoals een keukentablet of een tafel, zodat het apparaat niet kan kantelen of schuiven.
- De motorblok, het elektrisch snoer en de stekker **NOOIT** in of onder water (of enige andere vloeistof) dompelen. Enkel reinigen met een vochtige doek. **NOOIT** met de handen aan het mes komen!
- De messen **NOOIT** aanraken want deze zijn uiterst scherp. Verwijder het deksel en demonteer de hulpstukken pas als het apparaat volledig gestopt is en nadat de stekker uit het stopcontact werd getrokken.
- Gebruik het apparaat **NOOIT** buiten, in de directe nabijheid van warmtebronnen of in ruimtes met een hoge luchtvochtigheidsgraad.
- **OPGELET:** Wees uiterst voorzichtig bij gebruik wanneer er kinderen in de buurt zijn. **NOOIT** het apparaat onbewaakt achterlaten in de buurt van kinderen. Kinderen moeten in het oog gehouden worden om er zeker van te zijn dat ze niet met het toestel spelen. Dit apparaat is niet geschikt om gebruikt te worden door kinderen, mindervaliden, personen met een verminderde fysieke of mentale capaciteit of door personen met een gebrek aan kennis en ervaring aangaande het gebruik van het apparaat.
- Laat het toestel **NOOIT** zonder toezicht als het in werking is en verplaats het **NOOIT** als het in werking is.
- **NOOIT** aan het elektrisch snoer zelf trekken om de stekker uit het stopcontact te trekken. Gebruik **NOOIT** verlengsnoeren en rol het elektrisch snoer steeds volledig uit. Gebruik het elektrisch snoer en het toestel **NOOIT** in de nabijheid van warmtebronnen zoals fornuizen, ovens of verwarming.
- Gebruik **NOOIT** verlengsnoeren of contactdozen, maar sluit het toestel steeds rechtstreeks aan.
- Het elektrisch snoer **NOOIT** rond het toestel draaien als het in werking is. Laat het elektrisch snoer **NOOIT** over de rand van de tafel of het aanrecht hangen.
- Gebruik het toestel **NOOIT** indien het elektrisch snoer beschadigd is. In dat geval het toestel onmiddellijk binnenbrengen bij een erkende hersteller.
- Gebruik het toestel enkel en alleen waarvoor het bedoeld is, nl. blenden en mixen.
- Laat het toestel **NOOIT** draaien zonder ingrediënten; dit kan tot oververhitting en/of beschadiging leiden.
- Reparaties mogen alleen door een erkende vakman of door een erkende reparatiedienst uitgevoerd worden.
- Het toestel is bedoeld voor huishoudelijk gebruik en mag niet langer dan 1 minuut continu werken.
- Personen die deze gebruiksaanwijzing niet gelezen hebben, mogen dit toestel niet gebruiken.
- De blender uitschakelen en de stekker uittrekken:
  - o na gebruik of wanneer 't toestel **NIET** in gebruik is.
  - o indien de Blender **NIET** goed functioneert
  - o bij reiniging van het toestel

## II. ALGEMEEN GEBRUIK & TIPS

**OPGELET:** Voor uw veiligheid zal deze blender enkel en alleen werken indien alle onderdelen/accessoires correct gemonteerd werden dankzij zijn ingebouwde Safety Lock.

**OPGELET:** Plaats de blender **NOOIT** op een nat oppervlak of op een natte doek. Laat de motorblok niet in contact komen met vloeistoffen. Indien dit toch gebeurt, trek dan onmiddellijk de stekker uit het stopcontact en laat het toestel nakijken bij een erkend hersteller.

**OPGELET:** Steek **NOOIT** de handen of kookgerei in de beker terwijl deze op de blenderbasis geplaatst is.

-Gebruik enkel houten, rubberen of plastic kookgerei. Zet geen kracht op het kookgerei wanneer u voedsel in de beker naar beneden duwt of voedsel van de messen verwijderd.

-Indien de motor trager of helemaal niet meer draait, schakel dan het toestel onmiddellijk uit en laat het afkoelen. Indien dit niet helpt, ga dan onmiddellijk naar een erkend hersteller.

-Laat het toestel steeds afkoelen tot kamertemperatuur alvorens het op te bergen.

-Gebruik **NOOIT** hete vloeistoffen in de blender, anders zou u zich kunnen verbranden.

-Voeg eerst vloeibare ingrediënten toe aan de beker. Snij vast voedsel (groenten, kaas en zeevruchten) in stukjes van ca. 2 cm. Overbelast de motor niet door te grote hoeveelheden of te harde ingrediënten te gebruiken. Indien u vast voedsel gebruikt, de motor niet langer dan 60 sec. ononderbroken laten draaien.

-Overbelast de motor niet door te grote hoeveelheden of te harde ingrediënten te gebruiken. Indien de motor vastloopt, dient u onmiddellijk de knop op de OFF stand te zetten om oververhitting tegen te gaan.

-Mix de ingrediënten slechts enkele seconden lang. Het is aan te raden dit regelmatig te herhalen om geen papierig resultaat te bekomen.

-Voorgekookte ingrediënten dienen eerst afgekoeld te worden alvorens deze toe te voegen. Vul de beker **NOOIT** boven het max. peil, de kans op morsen of het vastlopen van de motor is dan groter. Indien u toch warme ingrediënten gebruikt, let dan op dat u zich niet verbrandt aan de beker, aan stoom of aan spatten. Indien nodig, kan u een keukenhanddoek over het deksel leggen om uzelf te beschermen.

-Indien u nog extra ingrediënten wenst toe te voegen, verwijder dan de maatbeker uit het deksel. Voeg de ingrediënten toe en plaats de maatbeker terug.

-Eiwit kloppen, vlees malen, deeg maken, koffiebonen malen en chocolade malen is **NIET** mogelijk met een blender.

### III. OMSCHRIJVING BEDIENINGSPANEEL

1. Aan/Uit knop
2. Snelheidsinstelling (min => max)
3. Snelfunctie knoppen
  - a) Ice Crush knop
  - b) Smoothie knop
  - c) Pulse / Auto clean knop
4. Programma aanduiding
5. PLAY/STOP knop
  - a) START
  - b) STOP/PAUSE

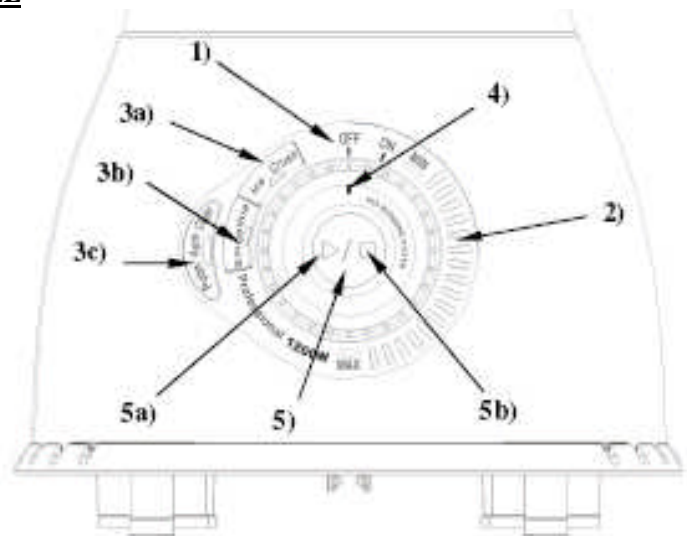

### IV. WERKING VAN HET BEDIENINGSPANEEL

#### 1. MANUELE SNELHEIDSINSTELLING

Om het toestel aan te schakelen, draait u de knop op de 'ON' stand. Het 'START' lampje knippert (blauw). Om de gewenste snelheid in te stellen draait u de knop tussen de min. en max. positie. Langs de gekozen snelheidspositie zullen blauwe controlelampjes branden.

Om het toestel in werking te stellen drukt u op de PLAY/STOP knop (even ingedrukt houden!). Deze functie kan stopgezet worden door opnieuw op de PLAY/STOP knop te drukken.

Om het toestel volledig uit te schakelen, draait u de knop op de 'OFF' stand.

#### 2. VOORGEPROGRAMMEERDE SNELFUNCTIES

Om het toestel aan te schakelen, draait u de knop op de 'ON' stand. De controlelampjes op de 3 snelfunctie toetsen zal beginnen te knipperen. Druk op de gewenste snelfunctie om deze in werking te stellen. Het controlelampje op de gekozen functie zal permanent branden. Het oranje controlelampje op de PLAY/STOP knop zal nu branden. Deze functie kan stopgezet worden door op de PLAY/STOP knop te drukken.

Om het toestel volledig uit te schakelen, draait u de knop op de 'OFF' stand.

**\*ice crush knop:** Gebruik de Ice Crush knop voor het malen van ijs volgens de hierboven vermelde instructie. Het toestel zal het ijs malen volgens een voorgeprogrammeerde snelheidsinstelling. Indien u het malen niet zelf stopzet, zal het toestel dit automatisch doen na 90 seconden werking.

**\*smoothie knop:** Gebruik de Smoothie knop voor het bereiden van heerlijke smoothies volgens de hierboven vermelde instructie. Het toestel zal mixen volgens een voorgeprogrammeerde snelheidsinstelling. Indien u het mixen niet zelf stopzet, zal het toestel dit automatisch doen na 90 seconden werking.

**\*Pulse / auto clean knop:** Druk op de Pulse knop voor een extra krachtige 'blending'. De Pulse/Auto Clean functie werkt zolang u hem indrukt houdt. U kan deze functie eveneens gebruiken voor een snelle reiniging van de glazen kan (= Auto Clean). Vul de glazen kan met water en druk dan enkele malen kort op deze knop.

## **V. WERKEN MET DE BLENDER**

1. Voeg de ingrediënten toe aan de beker.
2. Plaats het deksel op de beker en druk stevig aan. Sluit de opening in het deksel met de navuldop/maatbeker. Plaats de navuldop/maatbeker in de daartoe voorziene gleufjes en draai met de wijzers van de klok mee om de navuldop/maatbeker vast te zetten.
3. Plaats een hand op het deksel en schakel met de andere hand de blender aan dmv de START/STOP knop en kies de gewenste snelheid of voorgeprogrammeerde functie. De motor zal nu beginnen te draaien.
4. Na gebruik zet u het toestel uit door op de START/STOP knop te drukken.
5. Zodra de messen stoppen met draaien, neemt u de beker van de blenderbasis. Neem het deksel af om de inhoud van de beker te controleren of om te roeren of de ingrediënten zachtjes verder naar beneden te duwen met een houten spatel, **NOOIT** met de handen!
6. Indien u nog extra ingrediënten wenst toe te voegen, verwijder dan de navuldop/maatbeker en voed ze toe. Plaats nadien de navuldop/maatbeker opnieuw op zijn plaats.

## **VI HET TOESTEL MONTEREN**

1. Plaats de dichting (D) op het messenmechanisme (E)
2. Plaats het messenmechanisme op de mesbevestiging (F)
3. Schroef de glazen kan (C) op de mesbevestiging vast
4. Plaats de glazen kan met mesbevestiging op de motor blok. U kan de glazen kan in twee posities plaatsen: zowel links als rechts.

## **VII. NA GEBRUIK**

1. Verwijder de stekker uit het stopcontact
2. Verwijder het deksel van de glazen kan
3. Draai glazen kan + mesbevestiging los van de motor blok
4. Draai de mesbevestiging los van de glazen kan

## **VIII. ONDERHOUD EN REINIGING VAN DE BLENDER EN TOEBEHOREN**

1. **Motorgedeelte NOOIT** in of ander water dompelen. Enkel reinigen met een vochtige doek.
2. **Toebehoren:** De glazen kan, het afsluitdeksel, de navuldop/maatbeker kunnen in de vaatwasser of in een zeepsopje gereinigd worden.

Het inox messenmechanisme (E) mag **NOOIT** in de vaatwasser gereinigd worden, doch dient verwijderd te worden van de glazen kan en apart in een heet sopje gereinigd te worden. Laat de messenset ook **NOOIT** weken. Beide voorzorgsmaatregelen zorgen ervoor dat uw messen langer scherp blijven.

**TIP:** Voor een gemakkelijke reiniging, maakt u de beker, messenset, navuldop/maatbeker best onmiddellijk na gebruik schoon.

**OPGELET:** Wees voorzichtig tijdens de reiniging. Vermijd direct contact van de handen met de scherpe messen!

## **IX. NUTTIGE WENKEN BIJ STORINGEN**

Bij een storing aan het toestel of bij beschadiging van het snoer, het toestel zeker niet meer gebruiken. Wend u onmiddellijk tot uw verkooppunt.

**HET TOESTEL IS ONTWERPEN VOOR HUISHOUELIJK GEBRUIK. BIJ PROFESSIONEEL GEBRUIK VERVALLEN DE GARANTIEVOORWAARDEN.**

**DEFECTEN EN/OF BESCHADIGINGEN TEN GEVOLGE VAN HET NIET NALEVEN VAN DE GEBRUIKSAANWIJZING WORDEN NIET GEDEKT DOOR DE GARANTIE**

## **X. GARANTIEBEPALINGEN**

De garantie loopt vanaf de aankoopdatum. Duur van de garantie: 2 jaar

- De waarborg dekt het vervangen van de motorblok die door onze technische diensten als defect beschouwd wordt. De toebehoren vallen niet onder de waarborg zijnde: glazen kan, afsluitdeksel, navuldop en maatbeker.

- De waarborg is enkel geldig voor de eerste gebruiker.
- De verzendingskosten zijn steeds ten laste van de koper, zowel het opsturen als het afhalen.

**De garantie wordt enkel en alleen toegekend na voorlegging van uw aankoopfactuur.**

De garantie vervalt automatisch in de volgende gevallen:

- bij verkeerde aansluiting, vb. te hoge elektrische spanning;
- bij verkeerd, oneigenlijk of abnormaal gebruik.
- bij onvoldoende of verkeerd onderhoud.
- bij herstelling of wijziging door niet gemachtigde derden.
- bij verwijderen en/of veranderen van de identificatienummers.



**XI. MILIEU**

Gooi dit toestel op het einde van zijn levensduur niet weg met het normale huisvuil, maar lever het in op een officieel verzamelpunt om het te laten recycleren. Op deze wijze helpt u om het milieu te beschermen.

**XII. AANSPRAKELIJKHEDEN**

Alle aansprakelijkheden, zowel naar de gebruiker(s) als naar alle derden, die zouden voortvloeien uit niet-naleving van alle in deze gebruiksaanwijzing vermelde gebruiksvorschriften, kunnen onder geen enkel beding ten laste worden gelegd van de fabrikant. Bij niet-naleving van deze veiligheidsvorschriften vrijwaart de gebruiker van dit toestel, of welke persoon ook die deze veiligheidsvorschriften niet heeft nageleefd, de fabrikant voor alle aansprakelijkheden die de fabrikant ten laste kunnen gelegd worden.

**FR**

**MODE D'EMPLOI**

**I. CONSIGNES DE SECURITE**

- N'utilisez le Blender qu'avec du courant alternatif 230 Volt
- Pour votre sécurité l'appareil ne fonctionnera que lorsqu'il est assemblé correctement
- **NE** touchez **JAMAIS** les couteaux avec vos mains !
- Posez **TOUJOURS** l'appareil sur un plan de travail résistant à la chaleur et stable, comme une tablette de cuisine ou une table, pour éviter que l'appareil ne bascule ou ne glisse.
- **NE** plongez **JAMAIS** le bloc moteur, le cordon électrique ou la prise dans l'eau (ou une autre substance liquide). Nettoyez-les uniquement à l'aide d'un chiffon humide.
- **Ne** touchez **JAMAIS** les couteaux avec les mains car ceux-ci sont extrêmement tranchants. N'enlevez le couvercle et ne démontez les accessoires que lorsque l'appareil est totalement arrêté et après avoir retiré le cordon électrique de la prise de courant.
- N'utilisez **JAMAIS** l'appareil dehors, dans les environs direct d'une source de chaleur ou dans des espaces avec une forte humidité.
- **ATTENTION** : Soyez extrêmement prudent lors de l'usage en présence d'enfants. Ne **JAMAIS** laisser l'appareil sans surveillance en présence d'enfants. Les enfants doivent être surveillés afin de s'assurer qu'ils ne jouent pas avec l'appareil. Cet appareil ne peut pas être utilisé par des enfants, des personnes handicapées, des personnes avec des capacités physique ou mental réduites ou avec une connaissance et expérience insuffisante concernant l'utilisation de la friteuse.
- **Ne** laissez **JAMAIS** l'appareil sans surveillance et ne le déplacez **JAMAIS** lorsqu'il est en marche.
- **NE** tirez **JAMAIS** sur le cordon électrique même pour débrancher le hachoir de la prise de courant. N'utilisez **JAMAIS** de rallonges et déroulez **TOUJOURS** votre cordon électrique entièrement. Placez l'appareil à proximité d'une prise de courant pour une connexion facile. N'utilisez **JAMAIS** le cordon électrique de votre hachoir à proximité de sources de chaleur, comme plaques de cuisson, ...
- **Ne** tournez **JAMAIS** le cordon électrique au tour de l'appareil lorsqu'il est en marche. **Ne** pliez **JAMAIS** le cordon électrique et ne le pincez **JAMAIS**.
- Ne laissez **JAMAIS** pendre le cordon électrique au dessus du bord de la table ou du plan de travail.
- N'utilisez **JAMAIS** l'appareil si le cordon électrique est endommagé. Dans ce cas portez l'appareil immédiatement chez un agent ou un service agréé.
- N'utilisez **JAMAIS** l'appareil à d'autres fins que celle à quoi il est destiné, c.à.d. mixer.
- Ne laissez **JAMAIS** marcher l'appareil sans ingrédients. Ceci pourrait causer une surchauffe et/ou endommager votre appareil.
- Les réparations ne peuvent être réalisées que par un agent ou un service de réparation agréé
- Le Blender est destiné à un usage domestique et ne peut fonctionner **JAMAIS** plus de 1 minute sans interruption
- Les personnes n'ayant pas lu ce mode d'emploi ne peuvent **JAMAIS** utiliser ce Blender.

- Coupez **TOUJOURS** le Blender et retirez la prise
  - o après chaque utilisation et quand vous ne l'utilisez pas
  - o en cas de mauvais fonctionnement
  - o pour le nettoyer

## **II. UTILISATION GENERALE**

**ATTENTION** : Pour votre sécurité, ce blender ne fonctionnera que lorsque tous les accessoires son assemblée correctement, grâce au Safety Lock incorporé.

**ATTENTION** : Ne **JAMAIS** poser le Blender sur une surface mouillée ou sur un torchon mouillé. Ne laissez **JAMAIS** le bloc moteur entrer en contact avec des liquides. Ci cela devait tout de même arriver, retirez le cordon électrique immédiatement de la prise de courant et faites réviser l'appareil chez un réparateur agréé.

**ATTENTION** : Ne mettez **JAMAIS** vos mains ou des outils dans le récipient du Blender lorsque celui-ci est sur la base.

- Utilisez **TOUJOURS** des outils en bois, caoutchouc ou plastique. N'utilisez pas de force pour enfoncer la nourriture vers le bas ou pour enlever la nourriture des couteaux.
- Si le Blender ralentit ou s'arrête de tourner, éteignez l'appareil immédiatement et laissez le refroidir. Si ceci n'aide pas, faites réviser l'appareil chez un réparateur agréé.
- Laissez **TOUJOURS** refroidir l'appareil à température ambiante avant de le ranger.
- N'utilisez **JAMAIS** de liquides bouillants, mais laissez-les refroidir, sinon vous pourriez vous brûler.
- Insérer d'abord les ingrédients liquides dans le récipient. Coupez les aliments solides (légumes, fromage et fruits de mer) en morceaux d'à peu près 2 cm. Si vous utilisez des aliments solides, ne faites pas tourner le moteur plus de 60 sec. d'affilées.
- Ne surchargez pas le moteur en utilisant de trop grandes quantités ou des ingrédients trop durs. Si le moteur s'arrête, arrêtez immédiatement l'appareil afin d'éviter la surchauffe.
- Ne mixez les ingrédients que quelques secondes. Il est conseillé de répéter ceci afin d'éviter un résultat pâteux.
- Les aliments précuits doivent d'abord refroidir avant d'être ajoutés. Ne remplissez **JAMAIS** le récipient au-delà de la flèche max., les chances de renverser ou que le moteur ne s'arrête sont d'autant plus grandes. Si vous utilisez quand même des aliments chauds, veillez à ne pas vous brûler au récipient, à la vapeur ou aux éclaboussures. Si nécessaire vous pouvez placer un essuie de cuisine sur le couvercle afin de vous protéger.
- Si vous souhaitez ajouter plus d'ingrédients, enlevez le bouchon de remplissage du couvercle. Ajoutez les ingrédients et reposez le bouchon.
- Le blender n'est pas conçu pour moudre de la viande ou du café, pour battre des œufs en neige, pour moudre du chocolat ou pour faire de la pâte.

## **III. DESCRIPTION DU PANNEAU DE COMMANDE**

1. Interrupteur Marche / Arrête
2. Bouton pour régler la vitesse (min => max)
3. Boutons fonction rapide
  - a) Bouton « Ice Crush »
  - b) Bouton Smoothie
  - c) Bouton Pulse / Auto Clean
4. Indicateur de programme
5. Bouton PLAY / STOP
  - a) PLAY
  - b) STOP

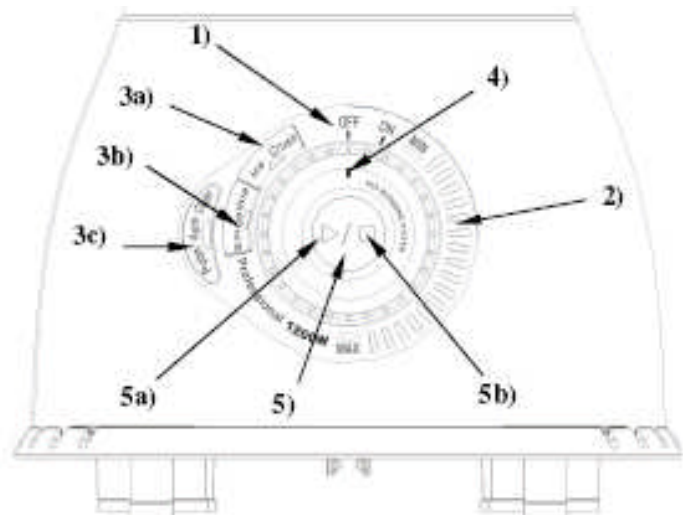

## **IV. FONCTIONNEMENT DU PANNEAU DE COMMANDE**

### **1. REGLAGE DE VITESSE MANUEL**

Pour brancher l'appareil, tourner le bouton sur la position 'ON'. La lampe témoin clignote (bleu). Pour sélectionner la vitesse désirée, tournez le bouton entre la position min. et max. le long des positions choisies les lampes témoin s'allumeront.

Pour faire fonctionner l'appareil, appuyez sur le bouton PLAY /STOP (maintenez enfoncé pendant un instant). Cette fonction peut être arrêtée en appuyant à nouveau sur le bouton PLAY / STOP.

Pour éteindre l'appareil complètement, tournez le bouton sur la position "OFF".

### **2. FONCTIONS RAPIDES PREPROGRAMMEES**

Pour allumer l'appareil, tournez le bouton sur "ON". Les lampes témoins des 3 fonctions rapides clignoteront. Appuyez sur la fonction souhaitée pour l'actionner. La lampe contrôle de la fonction sélectionnée restera allumée. La lampe contrôle orange du bouton PLAY / STOP sera allumée. Cette fonction peut-être arrêtée en appuyant sur le bouton PLAY / STOP.

Pour éteindre l'appareil complètement, tournez le bouton sur la position "OFF".

\* **Bouton Ice Crush** : Utilisez le bouton Ice Crush pour piler de la glace à la façon mentionnée ci-dessus. L'appareil pilera la glace selon une vitesse préprogrammée. Si vous n'arrêtez pas le pilage, l'appareil s'arrêtera automatiquement après 1 minute 30.

\* **Bouton Smoothie** : Utilisez le bouton Smoothie pour préparer de délicieux smoothies à la façon mentionnée ci-dessus. L'appareil mixera selon une vitesse préprogrammée. Si vous ne l'arrêtez pas, l'appareil s'arrêtera automatiquement après 1 minute 30.

\* **Bouton Pulse/Auto Clean** : Appuyez sur le bouton Pulse pour un effet extra vigoureux. La fonction Pulse/Auto Clean fonctionne tant que vous gardez le bouton enfoncé.

Vous pouvez également utiliser cette fonction pour un nettoyage rapide du récipient en verre (= Auto Clean). Remplissez le récipient d'eau et appuyez quelques fois sur ce bouton.

## **V. UTILISER L'APPAREIL**

1. Ajoutez les ingrédients au blender.
2. Mettez le couvercle et appuyez fermement. Fermez l'ouverture dans le couvercle avec le bouchon de remplissage/verre gradué. Positionnez le bouchon de remplissage/verre gradué dans les rainure prévu à cet effet et tournez dans le sens d'une aiguille pour fixer le bouchon de remplissage/verre gradué.
3. Mettez une main sur le couvercle et utilisez l'autre main pour allumer l'appareil à l'aide du bouton MARCHE/ARRÊT et sélectionnez la vitesse désirée ou fonction préprogrammée. Le moteur se mettra en route.
4. Après usage, éteignez l'appareil en appuyant sur le bouton MARCHE/ARRÊT.
5. Dès que les couteaux s'arrêtent de tourner, retirez le récipient de la base. Enlevez le couvercle afin de contrôler le contenu ou pour mélanger ou pousser doucement les ingrédients vers le bas avec une spatule en bois. N'utilisez **JAMAIS** vos mains !
6. Si vous souhaitez ajouter d'autres ingrédients, soulevez le bouchon de remplissage/verre gradué et ajoutez-les. Ensuite replacez le bouchon de remplissage/verre gradué.

## **VI. ASSEMBLER L'APPAREIL**

1. Placez le joint d'étanchéité (D) sur le système de lames.
2. Placez le système de lames sur l'anneau de fixation(F)
3. Visez le récipient en verre (C) sur l'anneau de fixation
4. Placez le récipient et l'anneau sur le bloc moteur. Vous pouvez placer le récipient en deux positions : Gauche et droite

## **VII. APRES USAGE**

1. Retirez la prise de la prise de contact.
2. Enlevez le couvercle de le récipient.
3. Dévissez le récipient en verre + l'anneau de fixation du bloc moteur.
4. Dévissez le système de lames du récipient.

## **VIII. ENTRETIEN ET NETTOYAGE**

**Bloc moteur** : Ne plongez JAMAIS le bloc moteur dans l'eau ou dans un autre liquide. Nettoyez-le avec un chiffon humide.

**Accessoires** : Le récipient en verre, le bouchon de remplissage et le couvercle sont appropriés pour le lave-vaisselle. Vous pouvez également utiliser de l'eau savonneuse.

Le système de lames (E) ne peut **JAMAIS** être nettoyé dans le lave-vaisselle, mais doit être retiré du récipient en verre et nettoyé séparément dans de l'eau savonneuse chaude. Ne **JAMAIS** laisser tremper le système de lames. Ces deux mesures de précaution font que vos lames resteront aigues plus longtemps.

**CONSEIL** : Pour un nettoyage plus aisé, nettoyez le récipient, les lames, le bouchon de remplissage/verre gradué tout de suite après utilisation.

**ATTENTION** : Soyez prudent pendant le nettoyage. Evitez le contact direct entre vos mains et les lames tranchantes.

## **IX. CONSEILS UTILES EN CAS DE DEREGLEMENT**

En cas de dérèglement ou en cas d'endommagement du cordon électrique, ne pas utiliser le hachoir. Adressez-vous immédiatement à votre point de vente.

**CET APPAREIL EST CONCU POUR USAGE DOMESTIQUE. EN CAS D'USAGE PROFESSIONNEL, LES CONDITIONS DE GARANTIE ECHOIENT AVEC EFFET IMMEDIAT.**

**LES DEGATS ET/OU ENDOMMAGEMENTS SUITS AU NON-RESPECT DU MODE D'EMPLOI FONT EXPIRER LES CONDITIONS DE GARANTIE.**

## **X. CONDITIONS DE GARANTIE**

La garantie prend cours à la date d'achat.

Durée de la garantie: 2 ans.

- La garantie couvre le remplacement du bloc-moteur reconnu défectueux par notre service technique. Les accessoires qui ne sont pas couverts par la garantie sont le plongeur et le gobelet
- La garantie n'est valable que pour le premier utilisateur.
- Les frais de transport sont **TOUJOURS** à charge de l'acheteur tant pour l'envoi que pour le retour.

**La garantie ne peut être appliquée que sur présentation de la facture d'achat.**

La garantie n'est pas d'application dans les cas suivants:

- branchement incorrect, par exemple trop haute tension électrique.
- en cas d'utilisation incorrecte, inadéquate ou anormale.
- en cas d'entretien insuffisant ou incorrect.
- en cas de réparation ou modification réalisés par un tiers non agréé;
- en cas de disparition et / ou modification des numéros d'identification.



## **XI. ENVIRONNEMENT**

Ne jetez pas cet appareil en fin de vie avec les ordures ménagères, mais portez-le à un endroit prévu à cet effet par les pouvoirs publics pour le recyclage. Vous aiderez, ainsi, à protéger l'environnement.

## **XII. RESPONSABILITES**

Toutes les responsabilités, aussi bien envers le(s) utilisateur(s) qu'envers les tiers, qui résultent du non-respect de toutes les prescriptions de sécurités dans ce mode d'emploi, ne peuvent à aucune condition être inculpées au fabricant. En cas de non-respect des prescriptions de sécurité, l'utilisateur de l'appareil, ou toute autre personne ne pas ayant appliqué ces prescription de sécurité, préserve le fabriquant de toutes responsabilités qui de ce fait pourraient être inculpées au fabriquant.

## I. SAFETY REGULATIONS

- The blender can only be used with 230V AC.
- For your own safety the appliance will not function if not assembled correctly.
- NEVER** touch the knives with your hands!
- ALWAYS** put the appliance on a heat resistant, dry and stable base, such as a kitchen table, in order for the appliance not to turn over nor slide.
- NEVER** plunge the motor block, cord or plug into water or any other liquid. Only clean with a moist cloth.
- NEVER** touch the knives because they are very sharp. Only remove the lid and dismount the accessories once the appliance has stopped running completely and after pulling the plug from the socket.
- NEVER** use the appliance outside, in the direct proximity of sources of heat nor in rooms with a high degree of humidity.
- ATTENTION: ALWAYS** be very careful when using the appliance in the presence of children. **NEVER** leave the appliance unattended in the presence of children. Children should be supervised to ensure that they do not play with the appliance. **NEVER** let children, disabled persons, persons with reduced physical or mental capabilities or persons with lack of experience and knowledge use the appliance.
- NEVER** leave the appliance unattended nor move the appliance when in use.
- NEVER** pull the cord itself to pull the plug from the socket. **NEVER** use extension cords and **ALWAYS** unroll the cord completely. **ALWAYS** put the appliance near a socket easy to reach. **NEVER** use the cord in the proximity of sources of heat, such as ovens, stoves or heating.
- NEVER** turn the cord around the appliance when it is in use. **NEVER** let the cord hang over the edge of the table or the kitchen counter.
- NEVER** use the appliance if the plug is damaged. In that case, immediately bring the appliance to a recognized repair shop.
- Only use the blender for what it is meant, namely blending and mixing.
- NEVER** let the appliance run without any ingredients, this can cause overheating and can damage your appliance.
- Repairs can only be executed by a recognized expert or a recognized repair shop.
- The appliance is intended for household use and cannot be used for more than 1 minute at a time.
- Persons who haven't read this instruction manual cannot use this appliance.
- ALWAYS** switch off the appliance and pull out the plug
  - \*after use or when the appliance is not in use
  - \*if the blender doesn't function properly
  - \*when cleaning the appliance

## II. INSTRUCTIONS OF USE

**CAUTION:** For your own safety this blender will only function when all accessories are correctly assembled thanks to the built in Safety Lock.

**CAUTION: NEVER** put the blender onto a wet surface or a wet cloth. **NEVER** let the motor block get in contact with any liquid. If however, this would occur, immediately pull out the plug from the socket and bring the appliance to a recognized expert.

**CAUTION: NEVER** put your hands or any sort of cooking utensils into the jug, while it is placed onto the motor block.

- Only use wooden, rubber or plastic cooking utensils. **NEVER** use force to push food down into the jug or to remove food from the knives.
- If the motor slows down or doesn't turn anymore, immediately turn off the appliance and let it cool down. If this doesn't help, immediately go to a recognized expert.
- ALWAYS** let the appliance cool down to room temperature before storing it.
- NEVER** put hot liquids in the jug, but let them cool down, otherwise you could burn yourself.
- First add liquids to the jug. Cut solid food (vegetables, cheese and seafood) in pieces of ca. 2cm. Don't overburden the motor by adding too big quantities or too hard ingredients. If you use solid food, don't let the motor turn for more than 60 sec. If the motor stops running, immediately put the appliance in OFF mode to prevent overheating.
- Only mix the ingredients for a couple of seconds. It is recommended to do this in order to avoid mashy results.

-Precooked ingredients first need to be cooled down before adding them. **NEVER** fill the jug above the max. indication, chances of spilling or causing the motor to stop running will increase. If you do want to add hot ingredients, be careful not to burn yourself on the jug, the damp or the spatters. If needed you can put a kitchen towel over the lid to protect yourself.

-If you want to add some extra ingredients, lift the measuring cup from the lid. Add the ingredients and put the measuring cup back.

-Grinding meat or coffee beans, beating up egg white, making dough and chopping chocolate is not possible with a blender.

### III. DESCRIPTION CONTROL PANEL

1. ON/OFF button
2. Speed control
3. Speed selection buttons
  - a) Ice crush button
  - b) Smoothie button
  - c) Pulse/Auto Clean button
4. Program selection
5. PLAY/STOP button
  - a) PLAY
  - b) STOP/PAUSE

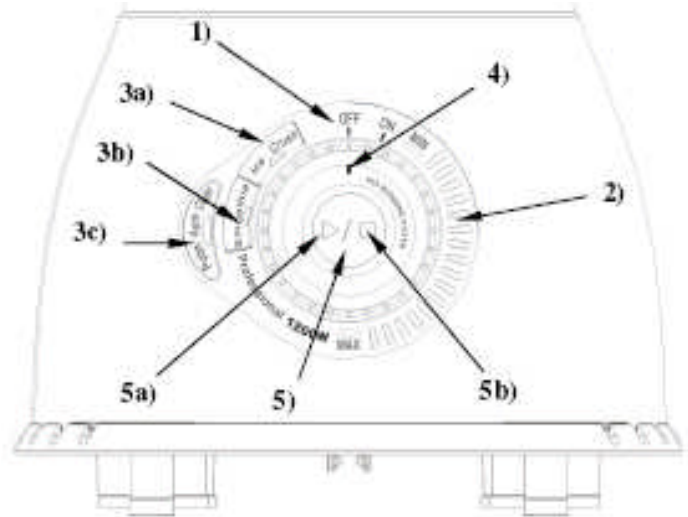

### IV. USE OF THE CONTROL PANEL

#### 1. MANUAL SPEED SELECTION

To turn on the appliance, turn the switch on the ON position. The START warning light flashes (blue). To select the desired speed, turn the switch between min and max position. Blue lights will turn on at chosen speed positions.

To let the appliance run, push the PLAY/STOP button (keep pushing for a while!). This function can be interrupted by pushing the PLAY/STOP button again.

To turn off the appliance completely, turn the switch to the OFF position.

#### 2. PREPROGRAMMED SPEED FUNCTIONS

To turn the appliance on, turn the switch on the ON position. The warning lights on the 3 speed function buttons will flash. Push on the button for the desired function to start it. The warning light of the selected function will be lit constantly now. The orange warning light on the PLAY/STOP button will be lit. This function can be interrupted by pushing the PLAY/STOP button again.

To turn off the appliance completely, turn the switch to the OFF position.

\* **Ice Crush button:** Use the Ice Crush button to crush ice as mentioned here above. The appliance will crush the ice at a preprogrammed speed. If you don't stop it yourself, the appliance will stop automatically after 1.30 minutes.

\* **Smoothie button:** Use the Smoothie button to prepare delicious smoothies as mentioned here above. The appliance will mix at a preprogrammed speed. If you don't stop it yourself, the appliance will stop automatically after 1.30 minutes.

\* **Pulse/Auto Clean button:** Push the Pulse button for a extra powerful blending. The Pulse/Auto Clean function will run as long as you push the button.

You can also use this function to clean the glass jug rapidly (=Auto Clean). Fill the glass jug with water and push several times shortly on this button.

### V. WORKING WITH A BLENDER

1. Add the ingredients to the jug.

2. Put the lid on the jug and push firmly. Close the opening in the jug putting the refill top/measuring cup in the foreseen grooves and turn clockwise no fix the refill top/measuring cup.
3. Put one hand on the lid and turn the blender on with the other by pushing the START/STOP switch and select the desired speed or the preprogrammed function. The motor will start to run.
4. After use, turn off the appliance by pushing the START/STOP switch.
5. As soon as the knives stop turning, take the jug from the base. Remove the lid to check on the content of the jug or to give it a stir or to push down the ingredients gently with a wooden spatula. **NEVER** use your hands!
6. If you would like to add extra ingredients, remove the refill top/measuring cup and add them. Then put the refill top/measuring cup back into place.

#### **VI. ASSEMBLE THE APPLIANCE**

1. Put the waterproof rubber on the stainless steel knives (E).
2. Put the fixation ring on the stainless steel knives(F).
3. Screw the glass jug (C) on the fixation ring.
4. Put the glass jug with the fixation ring on the motor block. You can put the glass jug in two positions, left or right.

#### **VII. AFTER USE**

1. Pull the plug from the socket.
2. Remove the lid from the glass jug.
3. Unscrew the glass jug + stainless steel knives from the motor block.
4. Unscrew the fixing ring from the glass jug.

#### **VIII. MAINTENANCE AD CLEANING OF THE BLENDER AND ACCESSORIES**

**Motor Block:** **NEVER** immerse the motor block in water. Only clean with a moist cloth.

**ACCESSORIES:** The glass jug, lid and measuring cup are dishwasher proof or can be cleaned in soapy water.

The stainless steel knives may **NEVER** be cleaned in the dishwasher, but must first be removed from the glass jug and then be cleaned separately in hot water with detergent. **NEVER** let the stainless steel knives soak. By respecting these guidelines you will keep the stainless steel knives sharp for a longer time.

**TIP:** For easy cleaning, clean the jug, the knives, the refill top/measuring cup immediately after use.

**CAUTION:** Be careful while cleaning. Avoid direct contact of your hands and the knives.

#### **IX. PRACTICAL TIPS IN CASE OF MALFUNCTIONS**

Do not use the appliance in case of a malfunction of when the power cord is damaged. Please address your sales point immediately.

**THE APPLIANCE HAS BEEN DESIGNED FOR DOMESTIC USE. THE GUARANTEE CONDITIONS EXPIRE UPON PROFESSIONAL USE.**

**DEFECT AND/OR DAMAGES FOLLOWING TO THE NON OBSERVANCE OF THE USER MANUAL ARE NOT COVERED BY THE GUARANTEE.**

#### **X. GUARANTEE CONDITIONS**

Your guarantee starts on the day of purchase.

Valid for 2 years

- The guarantee covers every repair and / or replacement free of charge of the parts recognized defective by our technical department. The accessories: bowl, knife and lids are not covered by the guarantee.
- The guarantee is only valid for the original user.
- Carriage both ways is for the purchaser's account.

**The guarantee only applies after submitting the purchasing invoice.**

- Incorrect connection, e.g. electric voltages.
- Abnormal use or misuse handling.
- Lack of care/maintenance.

- Modifications or repairs made to the appliance by persons not authorized by us as manufacturer.
- When reference numbers are altered or removed.



## XI. ENVIRONMENT

Do not throw the appliance away with the normal household waste at the end of its life, but hand it in at an official collection point for recycling. By doing this you will help to preserve the environment.

## XII. LIABILITIES

All liabilities, towards both consumer(s) and third parties, that could result from not observing all the safety regulations prescribed in this user manual, can under no circumstances be charged to the manufacturer. In case of non observation of these safety regulations, the user of the appliance, or any other person not having observed these safety regulations, protects the manufacturer from all responsibilities that he could be charged with.

<b>DE</b>	<b>GEBRAUCHSANWEISUNG</b>
-----------	---------------------------

### I. SICHERHEITSVORSCHRIFTEN

- Der Blender ausschließlich mit 230 Volt Wechselstrom benutzen.
- Für Ihre Sicherheit wird das Gerät nur funktionieren wenn es korrekt montiert wurde.
- **NIEMALS** das Messer mit den Händen berühren!!!
- Das Gerät immer auf einem hitzebeständigen, trockenen und festen Untergrund wie eine Anrichte oder einen Tisch setzen, so dass das Gerät nicht kippen oder verschieben kann.
- Motorteil, Ladegerät, Halter, Elektrokabel und Stecker **NIEMALS** in Wasser oder eine andere Flüssigkeit tauchen. Reinigung ausschließlich mit einem leicht feuchten Tuch.
- Die Messer **NIE** mit den Händen berühren weil diese sehr scharf sind. Entfernen Sie den Deckel und das Zubehör nur wenn das Gerät völlig still steht und wenn die Schnur aus der Steckdose gezogen wurde.
- Gebrauchen Sie das Gerät nie draussen, in direkter Nähe von Wärmequellen oder in Räume mit hoher Luftfeuchtigkeit.
- **ACHTUNG:** Seien Sie äußerst vorsichtig während des Gebrauch im Beisein von Kinder. **NIEMALS** das Gerät unbewacht lassen im Beisein von Kinder. Kinder müssen immer beaufsichtigt werden sodass sie nicht mit dem Gerät spielen. Dieses Gerät ist nicht geeignet für Kinder, Behinderte, Personen mit beschränkter physischer oder mentaler Kapazität oder Personen mit unzureichendem Kenntnis und Erfahrung hinsichtlich den Gebrauch dieses Gerät.
- Lassen Sie das Gerät **NIE** ohne Aufsicht und stellen Sie es **NIE** um wenn es eingeschaltet ist.
- Netzstecker **IMMER** am Stecker und **NIEMALS** am Kabel aus der Steckdose ziehen. Gebrauchen Sie **NIE** Verlängerungsschnure und rollen Sie die Schnur **IMMER** völlig ab. Gebrauchen Sie das Gerät und die Schnur **NIE** in der Nähe von Wärmequellen wie Kochherde, Ofen, Heizung, ...
- Gebrauchen Sie **NIE** Verlängerungsschnure oder Kontakt Dosen, aber schliessen Sie das Gerät immer direkt an.
- Die Schnur **NIE** um das Gerät drehen wenn es eingeschaltet ist. Lassen Sie die Schnur **NIE** über dem Rand einer Anrichte oder eines Tisches hängen.
- Gebrauchen Sie das Gerät **NIE** wenn der Kabel beschädigt ist. In diesem Fall bringen Sie das Gerät unmittelbar zu einer anerkannten Reparaturstelle.
- Gebrauchen Sie das Gerät einzig und allein wofür es konzipiert wurde, nämlich blenden und mixen.
- Lassen Sie das Gerät nicht drehen ohne Zutaten, weil das Überhitzung und sogar Beschädigung des Gerätes verursachen kann.
- Den Blender **IMMER** ausschalten und den Netzstecker aus der Steckdose ziehen, z.B. :
  - o nach erfolgter Benutzung oder falls das Gerät nicht mehr benutzt wird
  - o bei mangelhafter Funktion
  - o während der Reinigung
- Netzstecker **IMMER** am Stecker und **NIEMALS** am Kabel aus der Steckdose ziehen.
- Reparaturen dürfen ausschließlich von anerkannten Fachleuten oder Reparaturstellen durchgeführt werden.
- Das Gerät ist nur zum Gebrauch im Haushalt geeignet und darf max. 1 Minute durchgehend eingeschaltet sein.
- Personen, die diese Gebrauchsanweisung nicht gelesen haben, dürfen diesen Stabblender nicht gebrauchen.

## II. ALLGEMEINER GEBRAUCH & TIPS

**ACHTUNG:** Für Ihre Sicherheit wird der Blender Dank des eingebeuteten Safety Locks nur funktionieren wenn alle Teile/Zubehör korrekt montiert wurden.

**ACHTUNG:** Stellen Sie den Blender **NIEMALS** auf eine nassen Untergrund. Lassen Sie das Motorteil **NIEMALS** mit Flüssigkeit in Kontakt kommen. Falls das jedoch passiert, ziehen Sie sofort das Kabel aus der Steckdose und lassen Sie das Gerät bei einer anerkannten Reparaturstelle überprüfen.

**ACHTUNG: NIEMALS** Ihre Hände oder Küchengeräte in den Glasbehälter hineinstecken wenn dieser auf dem Motorteil steht.

-Verwenden Sie nur Küchengeräte aus Holz, Gummi oder Plastik. Drücken sie **NIEMALS** mit größerer Kraft auf das Küchengerät wenn Sie Nahrungsmittel im Glasbehälter nach unten drücken oder wenn Sie Nahrungsmittel vom Messer entfernen.

-Wenn der Motor langsamer oder nicht mehr dreht, das Gerät sofort ausschalten und abkühlen lassen. Falls das nicht hilft, bitte eine anerkannten Reparaturstelle kontaktieren.

-Das Gerät **IMMER** bei Zimmertemperatur abkühlen lassen bevor es wegzustellen.

-Gebrauchen Sie Nie heiße Flüssigkeiten im Blender, aber lassen Sie diese erst lau werden, weil Sie sich anders verbrennen könnten.

-Zuerst Flüssigkeiten an den Glasbehälter hinzufügen. Dann erst feste Zutaten (Gemüse, Käse und Meeresfrüchte), vorzugsweise in Stückchen von ca. 2 cm geschnitten, hinzufügen.

Wenn Sie feste Zutaten verwenden, das Motor nicht länger als 1 Minute ununterbrochen drehen lassen.

-Der Motor nicht überbelasten durch zu großen Mengen oder zu harte Zutaten zu verwenden. Falls der Motor blockiert, das Gerät sofort ausschalten um Übererhitzung zu vermeiden.

-Mixen Sie die Zutaten nur einige Sekunden. Wir empfehlen das regelmäßig zu wiederholen, sodass Sie kein pappiges Ergebnis bekommen.

-Vorgekochte Zutaten brauchen zuerst abgekühlt zu sein bevor Sie an den Glasbehälter hinzugefügt werden dürfen. **NIEMALS** der Glasbehälter über das max. Niveau füllen, die Gefahr zu kleckern oder blockieren des Motors ist dann grösser. Falls Sie jedoch heiße Zutaten gebrauchen, achten Sie darauf dass Sie sich nicht verbrennen an Behälter, Dampf oder Spritzer. Wenn nötig können Sie ein Küchenhandtuch über dem Deckel legen zur Schutz.

-Falls Sie weiterhin noch Zutaten extra hinzufügen möchten, bitte der Messbecher vom Deckel entfernen und die Zutaten hinzufügen. Nachher der Messbecher zurück auf den Deckel stellen.

-Der Blender ist nicht geeignet um Eier zu schlagen, Fleisch zu hacken, Schokolade oder Kaffeebohnen zu mahlen oder Teig zu kneten.

## III. DER BEDIENTEIL

1. ON/OFF Taste
2. Geschwindigkeitseinstellung (min => max)
3. Schnellwahlkosten
  - a) Ice Crush Taste
  - b) Smoothie Taste
  - c) Pulse / Auto clean Taste
4. Programmanzeige
5. PLAY/STOP Taste
  - a) START
  - b) STOP/PAUSE

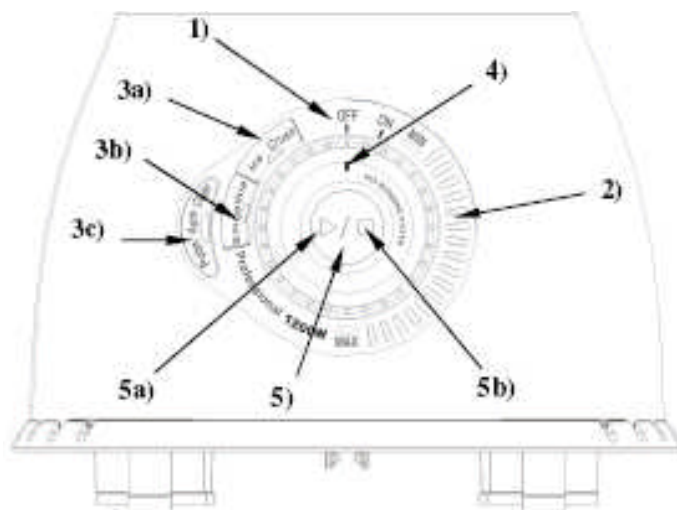

### 1. MANUELLE GESCHWINDIGKEITSEINSTELLUNG

Zum Einschalten, drehen Sie den Knopf auf die ‚ON‘ Position. Das ‚START‘ Lämpchen blinkt (blau). Zum einstellen der Geschwindigkeit, drehen Sie den Knopf zwischen die min. und max. Position. Neben die gewählte Geschwindigkeitsposition brennen jetzt blaue Kontrolllampen.

Zum in Betrieb setzen, drücken Sie auf den PLAY/STOP Knopf (kurz eindrücken!). Diese Funktion wird beendet wenn Sie nochmals auf die PLAY/STOP Taste drücken.

Zum Ausschalten, drehen Sie den Knopf auf die ‚OFF‘ Position.

## **2. VORPROGRAMMIERTE SCHNELLWAHL FUNKTIONEN**

Zum einschalten, drehen Sie den Knopf auf die ‚ON‘ Position. Die Kontrolllampen auf die 3 Schnellwahltasten blinken jetzt. Drücken Sie dann auf die gewünschte Schnellwahltaste um diese in Betrieb zu setzen. Die Kontrolllampe auf die gewählte Taste brennt jetzt permanent. Die orange Kontrolllampe auf die PLAY/STOP Taste brennt jetzt. Dieser Funktion wird beendet wenn Sie nochmals auf den PLAY/STOP Knopf drücken.

Zum Ausschalten, drehen Sie den Knopf auf die ‚OFF‘ Position.

***\*Ice crush taste :*** Verwenden Sie die Ice Crush Funktion für das Mahlen von Eis laut o.g. Hinweise. Das Gerät wird das Eis mahlen laut eine vorprogrammierte Geschwindigkeitseinstellung. Wenn Sie das Mahlen nicht selber beenden, wird das Gerät automatisch stoppen nach 1,30 Minuten Betrieb.

***\*Smoothie Taste:*** Verwenden Sie die Smoothie Funktion für das Bereiten von Smoothies laut o.g. Hinweise. Das Gerät wird mischen laut eine vorprogrammierte Geschwindigkeitseinstellung. Wenn Sie das Mischen nicht selber beenden, wird das Gerät automatisch stoppen nach 1,30 Minuten Betrieb.

***\*Pulse/Auto clean Taste:*** Drücken Sie auf die Pulse Taste für ein extra kräftiges ‚Blenden‘. Die Pulse/Auto Clean Funktion wirkt nur solange Sie auf der Taste drücken.

Diese Funktion können Sie auch anwenden für eine schnelle Reinigung des Glasbehälters (= auto clean). Füllen Sie den Glasbehälter mit Wasser und drücken Sie dann einige Malen kurz auf die Taste.

## **IV. DAS GERÄT MONTIEREN**

1. Stellen Sie die Dichtung (D) auf die Messerbefestigung (E)
2. Stellen Sie die Messer auf die Messerbefestigung (F)
3. Drehen Sie den Glasbehälter (C) fest auf die Messerbefestigung
4. Stellen Sie den Glasbehälter mit Messerbefestigung auf das Motorblock. Der Glasbehälter können Sie sowohl links als rechts stellen.

## **V. GEBRAUCH DES BLENDERS**

1. Die Zutaten an den Glasbehälter hinzufügen.
2. Der Deckel auf den Glasbehälter stellen und gut schließen. Verschließen Sie die Öffnung im Deckel mit dem Nachfülltopf/Messbecher. Der Messbecher/nachfülltopf in den Schlitz des Deckels stellen und im Uhrzeigersinn drehen zum schließen.
3. Setzen Sie eine Hand auf dem Deckel und schalten Sie mit der anderen Hand den Blender ein an der START/STOP Taste. Die gewünschte Geschwindigkeit selektieren oder einer der Schnellwahlfunktionen. Der Motor wird jetzt zu drehen anfangen.
4. Schalten Sie nach Gebrauch das Gerät aus durch auf der START/STOP Taste zu drücken.
5. Sobald die Messer still stehen, nehmen Sie den Glasbehälter vom Motorblock. Entfernen Sie den Deckel zur Kontrolle des Inhalts, zum Rühren oder langsam nach unten drücken der Zutaten mit einem Holzspachtel. NIE mit Ihren Hände!
6. Falls Sie noch extra Zutaten hinzufügen wollten, entfernen Sie den Nachfülltopf/Messbecher und fügen Sie sie zu. Stellen Sie nachher den Nachfülltopf/Messbecher wieder auf seinem Platz.

## **VI. NACH GEBRAUCH**

1. Der Stecker aus der Steckdose entfernen
2. Der Deckel vom Glasbehälter entfernen
3. Der Glasbehälter + Messerbefestigung vom Motorblock drehen
4. Der Messerbefestigung vom Glasbehälter drehen.

## **VII. WARTUNG UND REINIGUNG DES BLENDERS UND ZUBEHÖR**

- 1. Motorteil:** Der Motor NIE in Wasser oder andere Flüssigkeiten tauchen, aber nur mit einem feuchten Tuch reinigen.
- 2. Zubehör:** Der Glasbehälter, der Deckel und der Nachfulltopf/Messbecher dürfen im Geschirrspüler oder in einer Seifenlauge gespült werden.

Das edelstahl Messer darf NIE im Geschirrspüler. Es soll aber separat vom Glasbehälter in einer heißen Seifenlauge gereinigt werden. Lassen Sie die Messer auch nie weichen. Beide Maßnahmen sorgen dass Ihre Messer länger scharf bleiben.

Bitte keine Topfkratzer, aggressive Reinigungsmittel oder Flüssigkeiten wie Alkohol, Petroleum oder Aceton verwenden zur Reinigung des Gerätes.

**TIP:** Das Gerät ist am einfachsten zu reinigen sofort nach Gebrauch.

**ACHTUNG:** Sei vorsichtig während der Reinigung. Vermeiden Sie jeden Kontakt der Hände mit den scharfen Messer!

## **VIII. NÜTZLICHE HINWEISE BEI STÖRUNGEN**

Falls Beschädigung der Schnur oder einer Panne am Gerät sollen Sie es sicherlich nicht mehr gebrauchen. Wenden Sie sich an Ihren Verkäufer.

**DAS GERÄT IST FÜR HAUSHALTlichen GEBRAUCH KONZIPIERT. BEI PROFESSIONELLEM GEBRAUCH IST DIE GARANTIE UNMITTELBAR HINFÄLLIG.**

**DIE GARANTIE DECKT KEINE DEFEKTE UND/ODER BESCHÄDIGUNGEN INFOLGE NICHT FOLDEN DES GEBRAUCHSANWEISUNG.**

## **IX. GARANTIEBEDINGUNGEN**

Die Garantie beginnt mit dem Ankaufstag.

Dauer der Garantie: 2 Jahre

- Die Garantie deckt den Ersatz des Motorblocks, falls er von unserer technischen Abteilung als defekt anerkannt wird. Die Garantie deckt kein Zubehör wie Deckel, Hackmesser und Glasschale.
- Die Garantie gilt nur für den Erstkäufer
- Die Portokosten für den hin- und Rückversand gehen zu Lasten des Käufers.

**Die Garantie gilt nur nach Vorlage der, durch den Verkäufer beim Verkauf ordnungsmäßig ausgefüllten Garantiebescheinigung oder der Verkaufsrechnung.**

Die Garantie ist hinfällig bei:

- Nicht korrekten Anschluss, z.B. übermäßige Netzspannungsschwankungen.
- Nicht normaler oder zweckwidriger Gebrauch oder Behandlung.
- Fehlende oder falsche Pflege.
- Geräte die von unautorisierten Dritten verändert oder repariert wurden.
- Geräte deren Kennnummern beseitigt oder geändert wurden.

## **X. UMWELT**

Setzen Sie dieses Gerät am Ende seiner Lebensdauer nicht beim normalen Hausmüll, aber geben Sie es ab in einem offiziellen Sammelpunkt zur Recycling. So helfen Sie die Umwelt zu schützen.

## **XI. HAFTUNG**

Alle Haftung ebenso nach Gebraucher als auch nach allen Dritten die erwachsen sollten durch nicht Folgen dieser Gebrauchsanweisung, geht auf keinen Fall zu Laste des Fabrikanten. Bei nicht folgen der Sicherheitshinweise schützt der Gebraucher dieses Gerätes oder die Person die die Sicherheitshinweise nicht gefolgt hat den Fabrikanten gegen Haftpflicht.

**NV J. van RATINGEN**  
**Stadsheide 11 - B-3500 Hasselt**  
**E-Mail : [info@vanratingen.com](mailto:info@vanratingen.com)**  
**Website : [www.vanratingen.com](http://www.vanratingen.com)**